



SNAP™ 200

SNAP führt komplexe Messungen ohne vorherige Programmierung innerhalb von Sekunden durch. Platzieren Sie das Teil einfach auf dem Tisch und drücken Sie die Los-Taste (GO).

- Bi-Telezentrische Optik gewährleistet präzise Teilemessungen unter Fertigungsbedingungen
- AutoID erkennt jedes Teil im Bildfeld
- Automatisches Erkennen und Messen aller unbekanntem Teile im Bildfeld
- Exclusive Zoom Anywhere™-Technologie ermöglicht Hineinzoomen und Messen beliebiger Details im Bildfeld
- SNAP 200 mit erweitertem Messbereich und optionaler Optik mit doppelter Vergrößerung für Messungen an großen und kleinen Merkmalen.

Digitales Messsystem mit erweitertem Messbereich

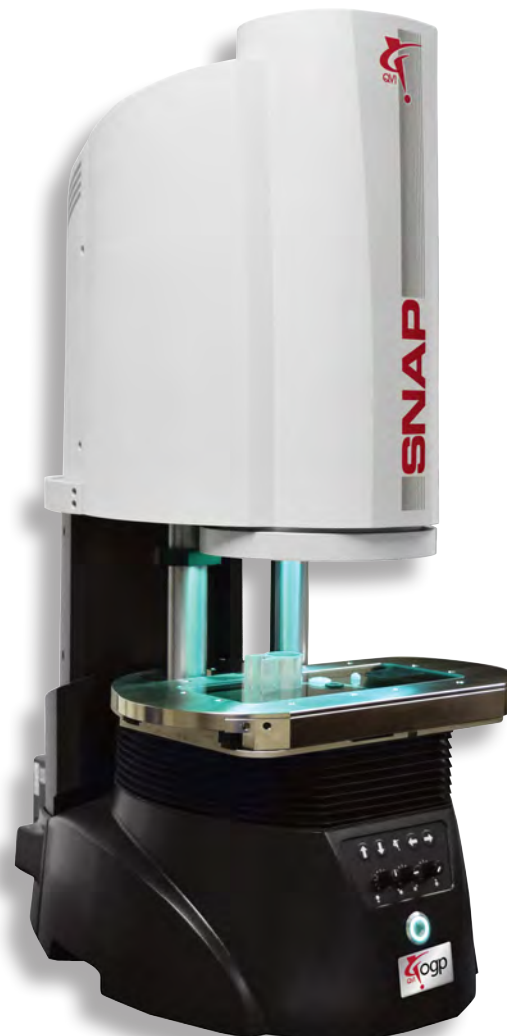

Einfachste Messungen

SNAP bietet eine vollständige Palette von Funktionsmessungen mit einer unbegrenzten Anzahl an Messpunkten und Merkmalen an ihren Bauteilen, sowohl mit aber auch ohne vorprogrammierten Ablauf. Mit "AutoID" und "FeatureExtractor™" kann SNAP jedes beliebige Teil in seinem Bildfeld genau identifizieren, ausrichten und messen.

Wählen Sie den Modus für ihre Aufgabe:

- Run - für bereits programmierte Abläufe
- Measure - zum automatischen Messen aller Bauteile
- Program - zum Programmieren eines Ablaufes

Zum Messen legen Sie einfach das Bauteil auf den Messtisch und drücken ▶

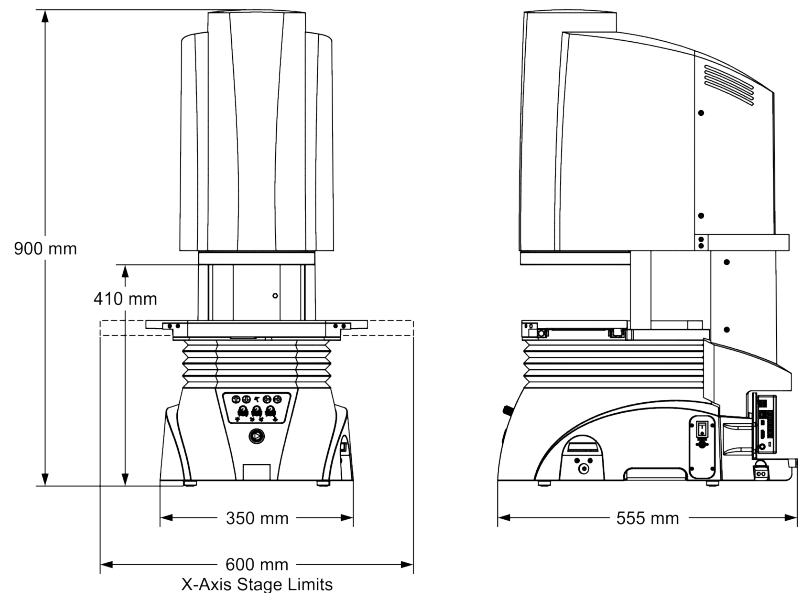
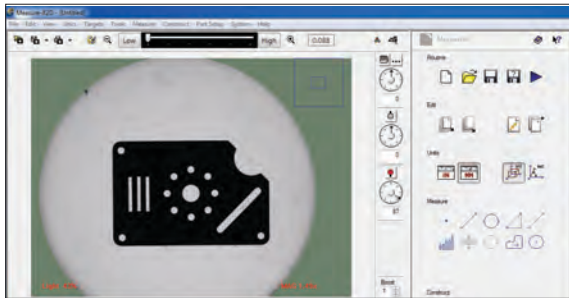

Gewicht ohne Verpackung: 56 kg

	Standard	Optional
Messeinheit	Stabile Basis aus Aluminiumguss und vernickeltem Arbeitstisch; 4 kg Tragfähigkeit, gleichmäßig verteilt	
Arbeitstisch	Manuelle 150mm X-Achse und 75 mm Z-Positionsverstellung (Focus) mit Arretierung	Motorbetriebene, programmierbare 150 mm X-Achse und 75 mm Z-Positionsverstellung (Focus), SNAP Miniatur-Drehtisch (SMR)
Maximaler Messbereich (X,Y)	205 x 55 mm	150 x 100 mm (mit Kamera für großes Bildfeld)
Optik	Bi-telezentrische Festoptik mit einer optischen Vergrößerung und digitalem Zoom	Bi-telezentrische Festoptik mit zwei optischen Vergrößerungen (Duale Vergrößerung) und 4x-Objektiv sowie digitalem Zoom
Beleuchtung	Grüne LED-Beleuchtung für Durchlicht, programmierbares grünes Ringlicht mit 8 Sektoren	Grüne LED-Beleuchtung für das Auflicht (TTL=through-the-lens)
Kamera	QVI® High-Density-Megapixel-Kamera	QVI® High-Density-Megapixel-Kamera mit großem Bildfeld
Bildfeldgröße (diagonal)	78 mm	Einfache Vergrößerung / Kamera mit groß. Bildfeld : 100 mm Duale Vergr. / "High Density"- Kamera: Niedrig: 78 mm Hoch: 19.5 mm Duale Vergr. / Kamera mit groß.Bildfeld: Niedrig: 100 mm Hoch: 45.0 mm
Tiefenschärfebereich	Einfache Vegrößerung / "High Density" - Kamera: 20 mm	Einfache Vergrößerung / Kamera mit großem Bildfeld: 50 mm Duale Vergr. / "High Density" - Kamera: Niedrig: 20 mm Hoch: 5 mm Duale Vergr. / Kamera mit groß.Bildfeld: Niedrig: 50 mm Hoch: 10 mm
Bildverarbeitung	Erweiterte SNAP-Bildanalyse, 256 Graustufen, mit Subpixel-Auflösung von 10:1 bis 50:1	
Bedienelemente	Los-Taste (GO), Beleuchtungsbedienelemente	Bedienelemente zur Steuerung der motorisierten Z-Achse
Systemcontroller <small>*Konfiguration kann ohne Vorankündigung geändert werden</small>	QVI-Standard-Systemcontroller mit Netzwerk- und Kommunikationsanschlüssen*	Ein oder zwei LCD-Flachbildschirme; Tastatur, Maus
Weitere Optionen <small>(Zubehör, gehört nicht zum Standard-Lieferumfang)</small>	Zusatzsoftware: QC-Calc.SPC, ScanFit&Measure u.a.; Barcode-Scanner, USB Digital I/O-Anschlüsse, USB-Internetadapter, Automatisierungs-Lösungen, Staubschutz-Kabine, Granituntertisch, Spannsystem-und Aufspannrahmen, Kalibrier-Zubehör	
Umgebungsspezifikationen	Temperatur 18–22 °C, stabil bis ±1 °C; 30–80 % relative Luftfeuchtigkeit; max. Bodenschwingung <0,001 g unter 15 Hz	
Elektrischer Anschluss	100-120 VAC oder 200-240 V AC, 50/60 Hz, 1 Phase, 160 W	
XY-Bildfeld-Genauigkeit (E₂)	Einfache Vergrößerung	Duale Vergrößerung
	(4.0 + L/50) µm ^{1,2,3,4,5}	(4.0 + L/50) µm ^{1,2,3,4,5} (Objektiv für niedrige Vergrößerung) (2.0 + L/50) µm ^{1,2,3,4,5} (Objektiv für hohe Vergrößerung)
XY-Genauigkeit - Ebene (E₂)	(9.0 + L/50) µm ^{1,2,3,4,5,6}	(9.0 + L/50) µm ^{1,2,3,4,5,6} (7.0 + L/50) µm ^{1,2,3,4,5,6}

1. L = Messlänge in mm. Alle angegebenen Spezifikationen gelten für ein thermisch stabiles System, welches unter den vorgegebenen Umgebungsbedingungen betrieben wird. | 2. Gilt für die höchste digitale Zoomstufe bei jeder optische Vergrößerung. | 3. Bei gleichmäßig verteilter Last ≤ 2,5 kg. | 4. QVI Kalibriermittel P/N 640113 oder 640685 für "High density" - Kamera; 640554 für Kamera mit großem Bildfeld. | 5. Kalibriermittel sind in der QVI-Veröffentlichung Nummer 790762 beschrieben. | 6. Gemessen auf der Standard-Messebene (definiert als eine Ebene innerhalb von 25 mm von der Arbeitstischoberfläche)

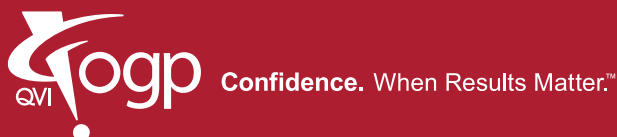

World Headquarters: Rochester, NY, USA • 585.544.0400 • www.ogpnet.com
 OGP Shanghai Co, Ltd: Shanghai, China
 86.21.5045.8383/8989 • www.smartscope.com.cn
 OGP Messtechnik GmbH: Hofheim-Wallau, Germany
 49.6122.9968.0 • www.ogpmesstechnik.de
 Optical Gaging (S) Pte Ltd: Singapore • 65.6741.8880 • www.smartscope.com.sg